

Crystal StarLED **USA / CDN**
Crystal StarLED Deluxe **USA / CDN**

EN - Mounting instructions
FR - Notice de montage
ES - Instrucciones de montaje

Installation
Installation
Instalación

Safety instructions
Consignes de sécurité
Indicaciones de seguridad

Modules / Extras
Modules / Suppléments
Modules / Extras

Technical data
Caractéristiques techniques
Datos técnicos

Cleaning / Care
Nettoyage / Entretien
Limpieza / Mantenimiento

Addresses
Adresses
Direcciones

Changing LEDs
Remplacement des DEL
Cambiare i LED



Models Modèles Modelos

A.9945 NR 100...			
Crystal StarLED Deluxe	1W / LED		
Grace - 6 LED	Set		025,026,027,028
Glory - 12 LED	Set		029,030,031,032
Glamour - 18 LED	Set		033,034,035,036
Alpha - 6 LED	Set		037,038,039,040
Beta - 6 LED	Set		041,042,043,044
Gamma - 6 LED	Set	045,046,047,048	
Delta - 6 LED	Set	049,050,051,052	
Crystal StarLED	0.5W / LED		
Anima - 6 LED	Set		001,002,003,004
Desire - 12 LED	Set		005,006,007,008
Relax - 18 LED	Set		009,010,011,012
Spirit - 24 LED	Set		013,014,015,016
Pleasure - 30 LED	Set		017,018,019,020
Delight - 36 LED	Set		021,022,023,024

Modules / Extras Modules / Suppléments Módulos / Extras

A.9967 NR 500...				
Electronic Power Supply Unit				
Bloc d'alimentation électronique				
Unidad de fuente de alimentación electrónica		204	204	205
LED Distribution Module	1 W nw	180	180	
Module de distribution DEL	1 W dw	179	179	
Módulo de distribución de LED	0.5 W nw			176
	0.5 W dw			175
LED Repair Kit	1 W nw	182	182	
Trousse de réparation DEL	1 W dw	181	181	
Kit de reparación de LED	0.5 W nw			178
	0.5 W dw			177

Tools required Outils nécessaires Herramientas necesarias



1.5 mm
0.05 in.

Allen key (supplied)
Clé hexagonale (fournie)
Llave Allen (provista)



Screwdriver (size 3)
Tournevis (N° 3)
Destornillador (tamaño 3)



Screwdriver (size 0)
Tournevis (N° 0)
Destornillador (tamaño 0)

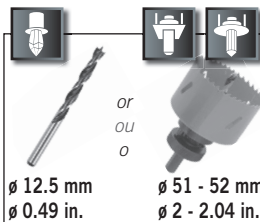

Drill bits
Forets
Brocas de taladro

or
ou
o

ø 12.5 mm
ø 0.49 in.

ø 51 - 52 mm
ø 2 - 2.04 in.



Crimping pliers
Outil de sertissage
Herramienta de engarzar

for mounting the end lugs of the wire
pour monter les cosses en bout de fil
para montar terminales en el extremo del cable



Gloves (supplied)
Gants (fournis)
Guantes (provistos)

for installation of light fittings
pour l'installation les luminaires
para instalar elementos emisores de luz

1 Preparing for installation

Préparation pour l'installation

Preparación para la instalación

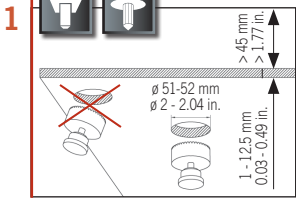

Drill holes
Percage des trous
Perfore orificios

Provide inspection apertures!
Fournissent des ouvertures pour l'inspection !
¡Haga aperturas de inspección!

or - ou - o

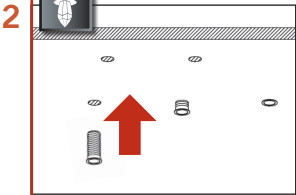
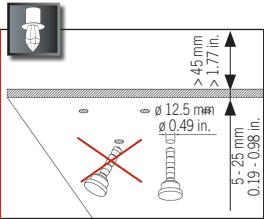

Insert sleeves
Insérer les manchons
Inserte las fundas



A.9945 NR 019 034

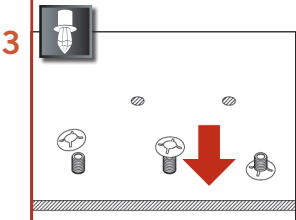

Press on snap ring
Appuyer sur le circlip
Presione el anillo elástico para colocarlo



A.9945 NR 019 034

2 Fitting the power supply unit

Ajustage du bloc d'alimentation

Colocación de la unidad de fuente de alimentación

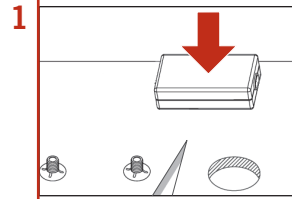

Position power supply unit
Position du bloc d'alimentation
Posicione la unidad de fuente de alimentación



INSTALLATION ACCORDING TO NATIONAL AND LOCAL REQUIREMENTS
INSTALLATION CONFORME AUX RÈGLEMENTS NATIONAUX ET LOCAUX
INSTALE DE ACUERDO CON LOS REQUISITOS NACIONALES Y LOCALES

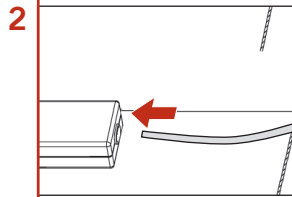

Isolate from mains supply!
Débrancher l'alimentation principale !
¡Aísle la unidad de la red de suministro!

Connect mains supply (cable by customer)
Raccorder l'alimentation principale (câble fourni par le client)
Conecte a la red de suministro (cable provisto por el cliente)

Use sleeves for wire ends
Utiliser des manchons pour les bouts de fils
Utilice fundas en los extremos de los cables

Check that wires are securely fixed
Vérifier que les fils sont bien fixés
Compruebe que los cables estén fijados de forma segura



USE COUNTRY-SPECIFIC ELECTRIC CABLE
UTILISER DU CÂBLE ÉLECTRIQUE CONFORME À LA RÉGLEMENTATION DU PAYS
UTILICE CABLES ELÉCTRICOS DE ACUERDO CON LAS NORMAS LOCALES

Use customer terminal points as required (0.5 W, 2-6 LED modules)
Utiliser les bornes client comme requises (0,5 W, modules 2-6 DEL)
Utilice los puntos terminales del cliente, según corresponda (0,5 W, 2 a 6 módulos de LED)

1W: one power supply unit per module
0.5W: max. 6 LED modules per power supply unit

1 W : un bloc d'alimentation par module
0,5 W : max. 6 modules DEL par bloc d'alimentation

1 W : una unidad de fuente de alimentación por módulo
0,5 W : máx. 6 módulos de LED por unidad de fuente de alimentación



INSTALLATION ACCORDING TO NATIONAL AND LOCAL REQUIREMENTS
INSTALLATION CONFORME AUX RÈGLEMENTS NATIONAUX ET LOCAUX
INSTALE DE ACUERDO CON LOS REQUISITOS NACIONALES Y LOCALES

3

Fitting the LED modules Ajustage des modules DEL Colocación de los módulos de LED



1

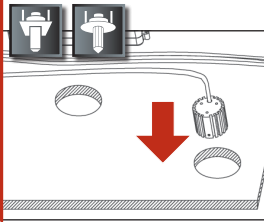

Guide the LED light fittings downwards
Guider les luminaires DEL vers le bas
Haga pasar los portalámparas LED hacia abajo

Pay attention to the cable lengths required
Faire attention aux longueurs de câble requises
Preste atención a la longitud necesaria de los cables

or - ou - o

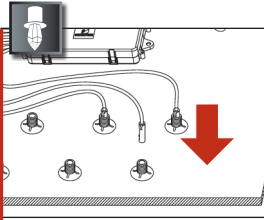

Fit protective caps (supplied)
Ajuster les capuchons de protection (fournis)
Coloque las tapas de protección (provistas)

Only where ceiling has been recently painted
Seulement où le plafond a été peint récemment
Sólo si el cielo raso se ha pintado recientemente

or - ou - o

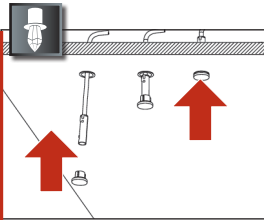

Connect LED module to power supply unit.
Strip cable ends and attach cable lugs
Raccorder le module DEL au bloc d'alimentation.
Dénuder les bouts de câble et fixer les cosses de câble

Conecte el módulo de LED a la unidad de fuente de alimentación. Pele los extremos de los cables y conecte terminales.

3

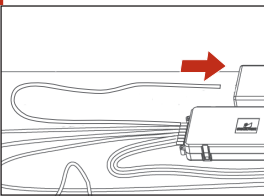

4

Fit light fittings Ajuster les luminaires Coloque los portalámparas

1

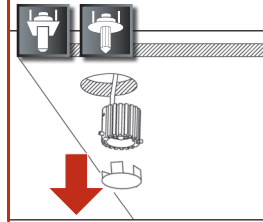

Remove protective caps
Enlever les capuchons de protection
Quitte las tapas de protección

or - ou - o

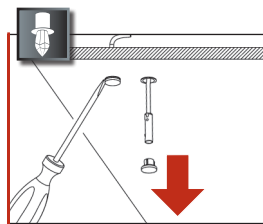

2

Fit light fittings, tighten securing screw
Ajuster les luminaires, serrer la vis de fixation
Coloque los portalámparas y ajuste el tornillo de fijación

only with gloves
seulement avec des gants
sólo con guantes

or - ou - o

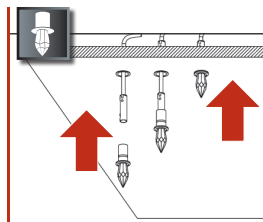

3

Restore power supply
Rétablir l'alimentation
Vuelva a conectar la fuente de alimentación

Shorting: Branch concerned is switched off automatically
Court-circuit : la section concernée est automatiquement mise hors circuit
Cortocircuito: Las ramas afectadas se apagan automáticamente

Light colours / effects can vary
Les couleurs / effets de lumière peuvent varier
Los colores/efectos de las luces pueden variar

Cleaning / Care Nettoyage / Entretien Limpieza / Mantenimiento



The product must not be subjected to any chemical cleaning agents nor hydrochloric gas.
Ne pas exposer le produit à des nettoyeurs chimiques ou à des vapeurs de chlore.
El producto no debe ser expuesto a sustancias químicas para la limpieza ni a vapor de agua clorada.



As a rule, use only soft and lightly moist cloths / chamois leather.
Dans la majorité des cas, il suffit d'utiliser un chiffon doux / une peau de chamois humide.
Como norma, utilizar únicamente gamuzas de piel o paños suaves y ligeramente humedecidos.



Avoid applying any kind of cleaning agents.
Éviter l'utilisation de tout produit de nettoyage.
Evitar el empleo de cualquier tipo de agentes de limpieza.

Repair kits Trousse de réparation Kits de reparación

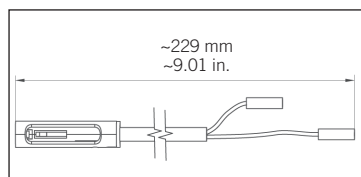

0.5 W dw: A.9943 NR 000 177
0.5 W nw: A.9943 NR 000 178

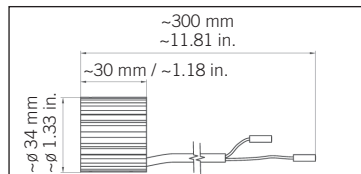

1 W dw: A.9943 NR 000 181
1 W nw: A.9943 NR 000 182

Changing LEDs Remplacement des DEL Cambio de LED

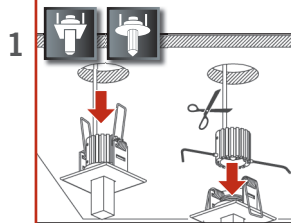

1

*Isolate from mains supply!
Débrancher l'alimentation principale!
¡Aísla la unidad de la red de suministro!*

Remove faulty LED insert. Loosen safety screw and remove light fitting

Enlever la DEL insérée défectueuse. Desserrer la vis de sécurité et enlever le luminaire

Retire el artefacto de LED defectuoso. Afloje el tornillo de seguridad y quite el portalámparas

or - ou - o

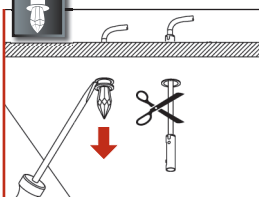

2

**Fit repair kit
Ajuster trousses de réparation
Coloque el kit de reparación**

*Ensure correct polarity
Observer la bonne polarité!
¡Tener en cuenta la polaridad correcta!*

*Use crimp sleeves
Utiliser des manchons à sertir
Utilice fundas engarzadas*

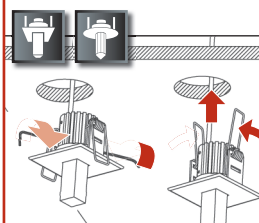

3

**Fit light fitting.
Tighten securing screw**

**Ajuster le luminaire.
Serrer la vis de fixation**

**Coloque el portalámparas
Ajuste el tornillo de fijación**

*only with gloves
seulement avec des gants
sólo con guantes*

or - ou - o

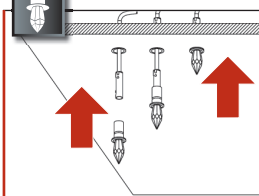

Dear Customer Cher client Estimado cliente

You have purchased a high-quality product from Swarovski. Incomparable and unique: Illumination supplied by Swarovski that provides a captivating play of spectrum colours on the ceiling and wall. Cut crystal from world market leader Swarovski opens up new dimensions in lighting design. Swarovski crystal is exceptionally brilliant and fascinating. Proper care of your exclusive product will help keep its value. The brochure provides important instructions for assembly, maintenance and care. Retain these instructions for future reference even after installation.

Vous venez de faire l'acquisition d'un produit de qualité supérieure Swarovski. Incomparable et unique en son genre : Cet éclairage est signé Swarovski. Il produit de fascinants jeux de couleurs spectrales au plafond et au mur. Le cristal poli du leader mondial Swarovski ouvre de nouvelles dimensions dans l'éclairage. Le cristal de Swarovski fascine par sa brillance, il est exceptionnel. Entretenu correctement, votre produit raffiné conservera toute sa valeur. La présente notice contient des indications importantes pour le montage, la maintenance et l'entretien. Conservez-la après le montage comme ouvrage de référence de votre produit.

Usted ha adquirido un producto de alta calidad de Swarovski. Incomparable y exclusiva: así es la iluminación de Swarovski con encantadores juegos de colores espectrales. El cristal tallado del líder en el mercado mundial Swarovski abre nuevas dimensiones en la configuración de la luz. La brillantez del cristal de Swarovski es fascinante, es excepcional. El valor de su producto exclusivo se conserva a través de un cuidado adecuado. Este folleto contiene importantes indicaciones para el montaje, mantenimiento y cuidado. Conserve este manual también después del montaje como referencia para su producto.

Proper use

Utilisation conforme à l'usage prévu

Utilización conforme a su finalidad

Only for installation in dry locations. The luminaires described here are unsuitable for installation in steam baths, saunas, jacuzzis and on the ceilings/walls of swimming pools.

Seulement pour des installations dans des endroits secs. Les luminaires décrits ici ne sont pas adéquats pour des installations dans des bains vapeur, des saunas, jacuzzis ou sur des plafonds/murs de piscines.

Sólo para instalación en lugares secos. Las luminarias aquí descritas no son aptas para su instalación en baños de vapor, saunas, jacuzzis, o techos y muros de piscinas.

SAFETY INSTRUCTIONS CONSIGNES DE SÉCURITÉ INDICACIONES DE SEGURIDAD

PLEASE USE CLASS II POWER SUPPLY UNIT ONLY AND INSTALL THEM ACCORDING TO YOUR NATIONAL AND LOCAL REQUIREMENTS.

VEUILLEZ UTILISER DES BLOCS D'ALIMENTATION DE CLASSE II UNIQUEMENT ET LES INSTALLER EN RESPECTANT LES EXIGENCES DE VOS RÉGLEMENTS NATIONAUX ET LOCAUX.

UTILICE ÚNICAMENTE UNIDADES DE ALIMENTACIÓN DE CLASE II E INSTÁLELAS DE ACUERDO CON LOS REQUISITOS NACIONALES Y LOCALES.

CONSULT A QUALIFIED ELECTRICIAN TO ENSURE CORRECT BRANCH CIRCUIT CONDUCTOR.

CONSULTEZ UN ÉLECTRICIEN QUALIFIÉ POUR VOUS ASSURER DU BON CONDUCTEUR POUR LE CIRCUIT D'ALIMENTATION PRINCIPAL.

CONSULTE A UN ELECTRICISTA CALIFICADO PARA ASEGURARSE DE UTILIZAR LOS CONDUCTORES DE LOS CIRCUITOS DE RAMA CORRECTOS.



SUITABLE FOR INSTALLATION ON WALLS AND CEILINGS.
ADÉQUAT POUR UNE INSTALLATION SUR LES MURS ET PLAFONDS.
APTO PARA INSTALACIÓN EN PAREDES Y CIELOS RASOS.



THE ATTACHMENT MUST BE SUITED TO THE CONDITION OF THE SURFACE ON WHICH THE UNIT IS TO BE MOUNTED.
MIN. LOAD-BEARING CAPACITY: 22.04 POUNDS.

LA FIXATION DOIT ÊTRE ADAPTÉE À LA CONDITION DE LA SURFACE SUR LAQUELLE L'APPAREIL DOIT ÊTRE MONTÉ.
CAPACITÉ PORTEUSE MIN. : 22,04 LIVRES.

EL ARTEFACTO DEBE SER ADECUADO PARA LA CONDICIÓN DE LA SUPERFICIE EN LA CUAL SE INSTALARÁ. MÍN. CAPACIDAD DE CARGA: 22,04 LIBRAS (9 KG).



DO NOT TOUCH PARTS THAT ARE SUSCEPTIBLE TO STATIC (EGB) - LED. PACKAGE MAY OPENED ONLY BY PROFESSIONAL ELECTRICIANS.

NE PAS TOUCHER AUX PIÈCES QUI SONT SUSCEPTIBLES À L'ÉLECTRICITÉ STATIQUE (EGB) - DEL L'EMBALLAGE NE DOIT ÊTRE OUVERT QUE PAR DES ÉLECTRICIENS PROFESSIONNELS.

NO TOQUE LAS PIEZAS SUSCEPTIBLES A LA ELECTRICIDAD ESTÁTICA, TALES COMO LOS LED. EL PAQUETE SÓLO DEBE SER ABIERTO POR UN ELECTRICISTA PROFESIONAL.



LASER CLASS 1M: AVOID LOOKING DIRECTLY INTO LIGHT BEAM USING OPTICAL INSTRUMENTS (E.G. BINOCULARS, MAGNIFYING GLASS) - THIS CAN DAMAGE YOUR EYESIGHT!

LASER CLASSE 1M : ÉVITER DE REGARDER DIRECTEMENT LE RAYON LUMINEUX EN UTILISANT DES INSTRUMENTS OPTIQUES (PAR EX. DES JUMELLES, UNE LOUPE) – CELA PEUT ENDOMMAGER VOTRE VISION !

LÁSER DE CLASE 1M: EVITE MIRAR DIRECTAMENTE EL HAZ DE LUZ MEDIANTE INSTRUMENTOS ÓPTICOS (POR EJEMPLO, BINOCULARES, LUPAS), PUES PUEDE DAÑAR LA VISTA.

Liability Responsabilité Responsabilidad



PRIOR TO INSTALLATION ENSURE THAT ALL CABLES ARE DISCONNECTED FROM THE MAINS.
AVANT LE MONTAGE, VEILLER À COUPER TOUTES LES LIGNES D'ALIMENTATION DU RÉSEAU ÉLECTRIQUE.
ANTES DEL MONTAJE ASEGURARSE DE QUE TODOS LOS CABLES ESTÉN DESCONECTADOS DE LA CORRIENTE ELÉCTRICA.



INSTALLATION OF THE LIGHTS MAY BE CARRIED OUT ONLY BY PROFESSIONAL ELECTRICIANS.
L'INSTALLATION DES LUMINAIRES DOIT ÊTRE RÉALISÉE UNIQUEMENT PAR DES ÉLECTRICIENS PROFESSIONNELS.
LA INSTALACIÓN DE LAS LUCES SÓLO DEBE SER REALIZADA POR UN ELECTRICISTA PROFESIONAL.



DAMAGED CABLES OR WIRING MAY ONLY BE REPLACED BY QUALIFIED ELECTRICIANS.
DES CÂBLES OU DES FILS ENDOMMAGÉS DOIVENT ÊTRE REMPLACÉS UNIQUEMENT PAR DES ÉLECTRICIENS QUALIFIÉS.
LOS CABLES Y COMPONENTES DAÑADOS SÓLO DEBEN SER REEMPLAZADOS POR UN ELECTRICISTA CALIFICADO.



DO NOT STACK LED DISTRIBUTOR MODULES ON TOP OF EACH OTHER. NEVER COVER SYSTEM COMPONENTS WITH HEAT-INSULATING MATERIALS.
NE PAS EMPILER LES MODULES DE DISTRIBUTION DEL LES UNS SUR LES AUTRES. NE JAMAIS COUVRIR LES COMPOSANTS DU SYSTÈME AVEC DES ISOLANTS THERMIQUES.
NO APILE LOS MÓDULOS DISTRIBUIDORES DE LED UNOS SOBRE OTROS. NUNCA CUBRA LOS COMPONENTES DEL SISTEMA CON MATERIALES DE AISLAMIENTO TÉRMICO.



NO LIABILITY WILL BE ACCEPTED BY SWAROVSKI FOR INCORRECT INSTALLATION, CONNECTION UNDERTAKEN BY NON-APPROVED PERSONNEL, TAMPERING, UNAUTHORIZED CONVERSION AND MODIFICATION.
SWAROVSKI DÉCLINE TOUTE RESPONSABILITÉ EN CAS DE MONTAGE NON CONFORME AUX RÈGLES DE L'ART, RACCORDEMENT NON AUTORISÉ, MANIPULATION, TRANSFORMATION ARBITRAIRE OU MODIFICATIONS.
SWAROVSKI NO ASUME LA RESPONSABILIDAD DERIVADA DE MONTAJES INDEBIDOS, CONEXIONES NO AUTORIZADAS, MANIPULACIÓN, MODIFICACIÓN POR CUENTA PROPIA ASÍ COMO CAMBIOS.



DO NOT DISPOSE OF PRODUCT ALONG WITH GENERAL HOUSEHOLD REFUSE. DISPOSE OF PRODUCT IN COMPLIANCE WITH LOCAL REGULATIONS.
NE PAS ÉLIMINER AVEC LES DÉCHETS DOMESTIQUES. SE CONFORMER AUX RÉGLEMENTATIONS LOCALES.
ESTE PRODUCTO NO DEBE DESECHARSE EN LA BASURA DOMÉSTICA, SINO CONFORME A LA NORMATIVA LOCAL.

IN CASE OF DAMAGE, SWAROVSKI IS LIABLE ONLY FOR DAMAGE TO THE PRODUCT ITSELF. SWAROVSKI UNDERTAKES NO RESPONSIBILITY FOR THE QUALITY OF GOODS EXCEPT AS OTHERWISE PROVIDED IN THESE INSTRUCTIONS AND WARNINGS. SWAROVSKI ASSUMES NO RESPONSIBILITY THAT THE GOODS WILL BE FIT FOR ANY PARTICULAR PURPOSE FOR WHICH THE CONSUMER MAY BE BUYING THESE GOODS EXCEPT AS OTHERWISE PROVIDED IN THESE INSTRUCTIONS AND WARNINGS. THE AMOUNT OF ANY CLAIM IS RESTRICTED TO THE VALUE OF THE PRODUCT AS PAID BY THE CONSUMER. ANY OTHER CLAIMS, FOR EXAMPLE, COMPENSATION FOR LOST PROFIT, CONSEQUENTIAL DAMAGES AND OTHER SIMILAR TYPES OF DAMAGES, ARE WAIVED, EXCEPT IN THE CASE OF GROSS NEGLIGENCE. THE ONUS OF PROOF LIES WITH THE CONSUMER. AS FOR PRODUCT LIABILITY, SWAROVSKI IS ONLY LIABLE FOR PERSONAL INJURY SUFFERED AND MATERIAL DAMAGE INCURRED BY THE CONSUMER. ANY MODIFICATIONS TO THE DELIVERED PRODUCT, NONCOMPLIANCE WITH THE ASSEMBLY INSTRUCTIONS (INCLUDING THE SAFETY INSTRUCTIONS), NONOBSERVANCE OF THE PRODUCT WARNINGS, THE USE OF NON-ORIGINAL PARTS OR PARTS NOT RECOMMENDED BY SWAROVSKI OR THE USE OF THE PRODUCT FOR ANY UNINTENDED PURPOSE WILL RELEASE SWAROVSKI FROM ALL LIABILITY. IN THE EVENT OF RESALE OR TRANSFER, THE CONSUMER UNDERTAKES THAT HE OR SHE WILL PASS ON THE LIABILITY RESTRICTION TO SUBSEQUENT CUSTOMERS. SUBJECT TO TECHNICAL MODIFICATIONS. NO LIABILITY FOR TYPOGRAPHICAL ERRORS. THIS LIABILITY DISCLAIMER MAY NOT BE ENFORCEABLE IN ALL STATES. SELLER DOES NOT INTEND TO SEEK OR OBTAIN SUCH A DISCLAIMER WHERE IT IS LEGALLY UNENFORCEABLE.

EN CAS DE DOMMAGE, SWAROVSKI NE POURRA ÊTRE TENU RESPONSABLE DES DOMMAGES AUTRES QUE CEUX QUI SONT SUBITS PAR LE PRODUIT LUI-MÊME. SWAROVSKI N'ASSUME AUCUNE RESPONSABILITÉ POUR LA QUALITÉ DU PRODUIT SAUF POUR CE QUI EST INCLUS DANS CES INSTRUCTIONS ET AVERTISSEMENTS. SWAROVSKI N'ASSUME AUCUNE RESPONSABILITÉ CONCERNANT LE BON FONCTIONNEMENT DU PRODUIT DANS LE BUT AVEC LEQUEL LE CONSOMMATEUR PEUT ACHETER CE PRODUIT SAUF POUR CE QUI EST INCLUS DANS CES INSTRUCTIONS ET AVERTISSEMENTS. LE MONTANT DE TOUTE RÉCLAMATION EST LIMITÉ À LA VALEUR DU PRODUIT TEL QUE PAYÉ PAR LE CONSOMMATEUR. LE CONSOMMATEUR RENONCE À TOUTES AUTRES RÉCLAMATIONS, PAR EXEMPLE LA COMPENSATION POUR PERTE DE PROFIT, DOMMAGES INDIRECTS ET AUTRES DOMMAGES SIMILAIRES SAUF EN CAS D'EXTRÊME NÉGLIGENCE. LA CHARGE DE LA PREUVE INCOMBE AU CONSOMMATEUR. POUR LA RESPONSABILITÉ DE PRODUIT, SWAROVSKI N'EST RESPONSABLE QUE DES BLESSURES PERSONNELLES SUBIES ET DES DOMMAGES MATÉRIELS ENCOURUS PAR LE CONSOMMATEUR. TOUTES MODIFICATIONS DU PRODUIT LIVRÉ, NON-RESPECT DES INSTRUCTIONS DE MONTAGE (INCLUANT LES INSTRUCTIONS POUR LA SÉCURITÉ), NON-RESPECT DES AVERTISSEMENTS, L'UTILISATION DE PIÈCES QUI NE SONT PAS D'ORIGINE OU QUI NE SONT PAS RECOMMANDÉES PAR SWAROVSKI OU L'UTILISATION DU PRODUIT À DES FINS NON PRÉVUES LIBÉRERA SWAROVSKI DE TOUTE RESPONSABILITÉ. LORS D'UNE REVENTE OU D'UN TRANSFERT, LE (LA) CONSOMMATEUR (TRICE) S'ENGAGE À RECONDUIRE LA LIMITATION DE RESPONSABILITÉ AUX CONSOMMATEURS SUBSÉQUENTS. SUJET À DES MODIFICATIONS TECHNIQUES. AUCUNE RESPONSABILITÉ POUR DES FAUTES TYPOGRAPHIQUES. CETTE RENONCIATION DE RESPONSABILITÉ N'EST PEUT-ÊTRE PAS APPLICABLE DANS TOS LES ÉTATS. LE VENDEUR N'ENTEND PAS DEMANDER OU OBTENIR UNE TELLE RENONCIATION OÙ ELLE SERAIT LÉGALEMENT INAPPLICABLE.

Key to symbols

Explication des symboles

Explicación de los pictogramas

EN CASO DE DAÑOS, LA RESPONSABILIDAD DE SWAROVSKI SE LIMITA A AQUELLOS QUE OCURRAN EN EL PRODUCTO PROPIAMENTE DICHO. SWAROVSKI NO ACEPTA NINGUNA RESPONSABILIDAD POR LA CALIDAD DE LOS BIENES, EXCEPTO EN LA MEDIDA EN QUE ESTAS INSTRUCCIONES Y ADVERTENCIAS DISPONGAN DE OTRO MODO. SWAROVSKI NO ASUME NINGUNA RESPONSABILIDAD EN EL SENTIDO DE QUE LOS BIENES SERÁN APTOS PARA EL PROPÓSITO PARTICULAR PARA EL CUAL EL CONSUMIDOR LOS HAYA COMPRADO, EXCEPTO EN LA MEDIDA EN QUE ESTAS INSTRUCCIONES Y ADVERTENCIAS DISPONGAN DE OTRO MODO. EL MONTO DE CUALQUIER RECLAMACIÓN SE LIMITA AL VALOR QUE EL CONSUMIDOR HAYA PAGADO POR EL PRODUCTO. SE RECHAZA CUALQUIER OTRO TIPO DE RECLAMACIÓN, COMO LA COMPENSACIÓN POR LUCRO CESANTE, LOS DAÑOS CONSECUENTES Y OTROS TIPOS DE DAÑOS, A EXCEPCIÓN DE CASOS DE NEGLIGENCIA GRAVE. LA CARGA DE LA PRUEBA QUEDARÁ A CARGO DEL CONSUMIDOR. CON RESPECTO A LA RESPONSABILIDAD RELATIVA AL PRODUCTO, SWAROVSKI SOLAMENTE SERÁ RESPONSABLE POR LESIONES PERSONALES SUFRIDAS Y DAÑOS MATERIALES EN LOS QUE EL CONSUMIDOR HUBIERA INCURRIDO. CUALQUIER MODIFICACIÓN REALIZADA AL PRODUCTO ENTREGADO, FALTA DE CUMPLIMIENTO DE LAS INSTRUCCIONES DE ARMADO (INCLUIDAS LAS INSTRUCCIONES DE SEGURIDAD), NO OBSERVACIÓN DE ADVERTENCIAS DEL PRODUCTO, USO DE PIEZAS NO ORIGINALES O QUE NO HAYAN SIDO RECOMENDADAS POR SWAROVSKI, Y USO DEL PRODUCTO CON FINES AJENOS A LOS PREVISTOS, EXIMIRÁ A SWAROVSKI DE TODA RESPONSABILIDAD. EN CASO DE VENTA O TRANSFERENCIA, EL CONSUMIDOR ACEPTA LA OBLIGACIÓN DE TRANSMITIR ESTA RESTRICCIÓN DE RESPONSABILIDAD A LOS CLIENTES ULTERIORES. ESTE PRODUCTO ESTÁ SUJETO A MODIFICACIONES TÉCNICAS. NO SE ASUME RESPONSABILIDAD POR ERRORES TIPOGRÁFICOS. ESTE DESCARGO DE RESPONSABILIDAD PUEDE NO SER EXIGIBLE EN TODOS LOS ESTADOS. EL VENDEDOR NO TIENE LA INTENCIÓN DE APLICAR O EJERCER TAL DESCARGO DONDE SEA LEGALMENTE INEXIGIBLE.

Crystal StarLED
24 V DC



24 V DC
350 mA



Crystal StarLED Deluxe
350 mA



Power rating in watts.
Puissance électrique en watts.
Potencia eléctrica en vatios.

Operating voltage / current.
Tension / courant d'opération.
Voltaje/corriente de operación

Only for LED power-distributor module: For installation on normally flammable materials.
Seulement pour le module de distribution de puissance de la DEL : Pour installation sur des matériaux normalement inflammables.
Sólo para el módulo de distribución de LED: Para instalación en materiales normalmente inflamables

Light of Protective Class III without earth conductor.
Luminaire avec protection classe III sans conducteur de mise à la terre.
Luz de clase de protección III sin conductor de tierra.

LED bulb, not replaceable.
Ampoule DEL, non remplaçable.
Lámpara LED, no reemplazable

Dry location only.
Endroit sec uniquement.
Solamente para lugares secos

Do not dispose of product along with general household refuse.
Dispose of product in compliance with local regulations.
Ne pas éliminer avec les déchets domestiques. Se conformer aux réglementations locales.

Este producto no debe desecharse en la basura doméstica, sino conforme a la normativa local.

Complies with European directives on safety and EMC.
En conformité avec les directives européennes de sécurité et EMV.
Cumplimiento de las directivas europeas de seguridad y compatibilidad electromagnética.

Lamps with the UL listing (Underwriters Laboratories Inc.) certification mark demonstrate that they fulfill American and Canadian safety requirements for classified products so they may be marketed in all regions of the United States and Canada.
Les luminaires portant la certification UL listing (Underwriters Laboratories Inc.) sont reconnus remplir les normes de sécurité américaines et canadiennes applicables aux produits classifiés, Leur commercialisation est autorisée dans toutes les régions des Etats-Unis d'Amérique et du Canada.

Las lámparas con la marca de certificación de listado UL (Underwriters Laboratories Inc.) demuestran que cumplen los requisitos de seguridad americanos y canadienses para productos clasificados, de modo que se pueden comercializar en todas las regiones de Estados Unidos y Canadá.

Technical data

Caractéristiques techniques

Datos técnicos

Electric power supply unit WE HIGHLY RECOMMEND A CERTIFIED POWER SUPPLY UNIT
 Example given:
 Electronic power supply unit, A. 9967 NR 500 205
 in: 120 - 240 V, 50/60 Hz, out: 24 V DC for StarLED
 Electronic power supply unit, A. 9967 NR 500 204
 in: 95 - 240 V, 50/60 Hz, out: 350 mA for StarLED Deluxe
 CLASS POWER SUPPLY UNIT ACCORDING TO UL 1310 ONLY

Bloc d'alimentation électrique NOUS RECOMMANDONS FORTEMENT L'UTILISATION D'UN BLOC D'ALIMENTATION CERTIFIÉ
 Exemple :
 Bloc d'alimentation électronique A. 9967 NR 500 205
 entrée : 120 - 240 V, 50/60 Hz, sortie : 24 V CC pour StarLED
 Bloc d'alimentation électronique A. 9967 NR 500 204
 entrée : 95 - 240 V, 50/60 Hz, sortie : 350 mA pour StarLED Deluxe
 CLASSE DE BLOC D'ALIMENTATION SELON UL 1310 UNIQUEMENT

Unidad de fuente de alimentación eléctrica RECOMENDAMOS ESPECIALMENTE EL USO DE UNIDADES DE FUENTE DE ALIMENTACIÓN CERTIFICADAS
 Por ejemplo:
 Unidad de fuente de alimentación electrónica, A. 9967 NR 500 205
 entrada: 120 a 240 V, 50/60 Hz; salida: 24 V CC para StarLED
 Unidad de fuente de alimentación electrónica, A. 9967 NR 500 204
 entrada: 95 a 240 V, 50/60 Hz; salida: 350 mA para StarLED Deluxe
 CLASE DE UNIDAD DE FUENTE DE ALIMENTACIÓN SOLAMENTE DE ACUERDO CON UL 1310

Distributor modules

Modules distributeurs

Módulos de distribuidor

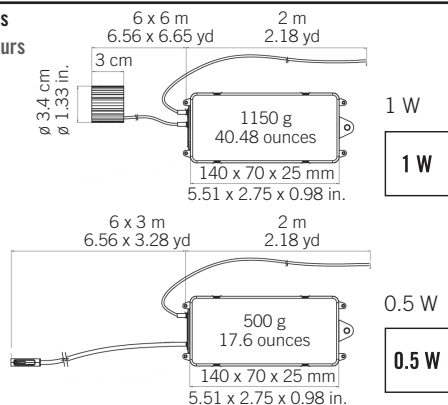

Mounting sleeve only: 0.5 W
Manchon de montage Uniquement :0.5 W
Funda de montaje solamente:: 0.5 W

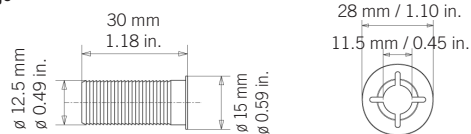

Min. distance
Distance min.
Distancia mín.

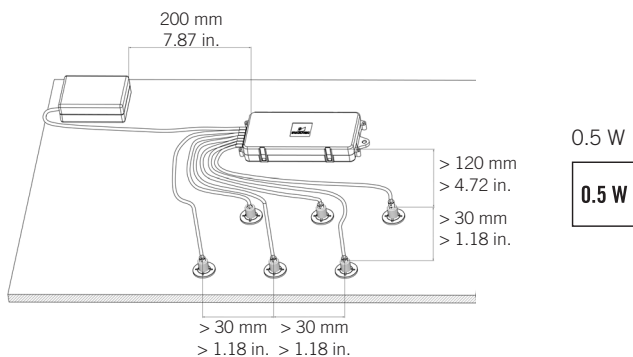
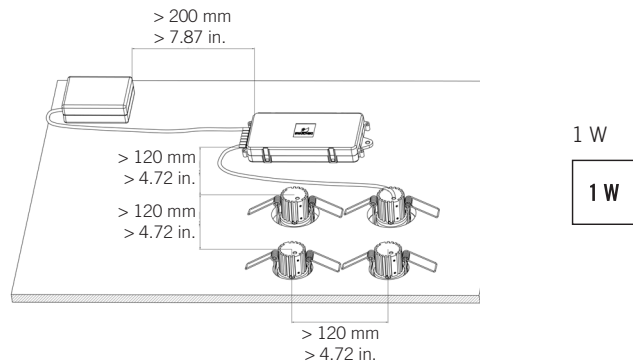

SWAROVSKI worldwide

WWW.ARCHITECTURE.SWAROVSKI.COM

info.lighting@swarovski.com

D. Swarovski & Co
A - 6112 WATTENS / AUSTRIA
Tel. +43 / 5224 / 500 0, Fax +43 / 5224 / 500 15 88
info.lighting@swarovski.com